



CONSILIUL MUNICIPAL CHIȘINĂU

DECIZIE

nr. _____

din _____

Cu privire la excluderea costului de bilanț
al imobilului din bd. Cuza-Vodă, 17/4
din evidența contabilă a Direcției generale
locativ-comunale și amenajare

Având în vedere nota informativă a Direcției generale locativ-comunale și amenajare, în temeiul art. 14 (2), art. 23, art. 24 și art. 25 din Legea privatizării fondului de locuințe nr. 1324/1993, art. 14 (2) lit. b) și art. 19 (4) din Legea nr. 436/2006 „Privind administrația publică locală”, art. 6 din Legea nr. 136/2016 „Privind statutul municipiului Chișinău”, Consiliul Municipal Chișinău DECIDE:

1. Se exclude costul de bilanț al imobilului din bd. Cuza-Vodă, 17/4, cu numărul cadastral 0100112.132.01, în valoare de 3 517 502,10 lei, din evidența contabilă a Direcției generale locativ-comunale și amenajare.
2. Direcția generală locativ-comunală și amenajare va asigura introducerea modificărilor necesare în registrul de evidență a mijloacelor fixe.
3. Viceprimarul de ramură al municipiului Chișinău va asigura controlul îndeplinirii prevederilor prezentei decizii.

PREȘEDINTE DE ȘEDINȚĂ _____

SECRETAR INTERIMAR AL CONSILIULUI

Adrian TALMACI



CONSILIUL MUNICIPAL CHIȘINĂU
PRIMAR GENERAL AL MUNICIPIULUI CHIȘINĂU
DIRECȚIA GENERALĂ LOCATIV-COMUNALĂ ȘI AMENAJARE

nr. 374-i din 26.04.21
la nr. _____ din _____

Consiliul Municipal Chișinău

Cu privire la excluderea costului de bilanț al imobilului din bd. Cuza-Vodă, 17/4 din evidența contabilă a Direcției generale locativ-comunale și amenajare

Întru implementarea recomandărilor Curții de Conturi expuse în Raportul auditului executării bugetelor și gestionării patrimoniului public în cadrul unităților administrativ-teritoriale din municipiul Chișinău pentru anii 2012-2013 și 2018-2019, DGLCA a asigurat inventarierea regulamentară a spațiilor locative și nelocative și excluderea etapizată din evidența contabilă a costului blocurilor de locuințe cu apartamente privatizate format din costul încăperilor izolate.

În procesul inventarierii fondului locativ aflat în evidența contabilă a DGLCA, a fost verificată conformitatea datelor din Registrul bunurilor imobile al Agenției Servicii Publice, departamentul Cadastru.

Astfel, s-a constatat că imobilul din bd. Cuza-Vodă, 17/4, cu nr. cadastral 0100112.132.01, este constituit din 108 încăperi izolate – proprietate privată.

Potrivit art. 14, alin. (2) din Legea nr. 1324/1993 „Privatizării fondului de locuințe”, proprietarii blocurilor de locuințe exclud din balanță apartamentele privatizate (suprafața lor totală și locativă, valoarea de inventar) în conformitate cu dosarul de inventar și cu datele prezentate de organele abilitate.

Având în vedere cele menționate, DGLCA a elaborat și propune Consiliului Municipal Chișinău, spre examinare și aprobare, proiectul de decizie al CMC „Cu privire la excluderea costului de bilanț a imobilului din bd. Cuza-Vodă, 17/4 din evidența contabilă a Direcției generale locativ-comunale și amenajare”.

Șef adjunct
Ghenadie DUBIȚA

Ex. M. Mamaliga
(022) 22-01-59

Mun. Chişinău
Direcția generală locativ-comunală și amenajare
Secția administrarea fondului public de locuințe

Aprob:
Sef adjunct al DGLCA
Ghenadie DUBIȚA

Proces-Verbal
de inventariere a bunului imobil
nr. 95 din 22.04.2021

Subsemnații, membrii Comisiei înstitute prin ordinul Direcției generale locative-comunale și amenajare a Consiliului municipal Chişinău 68-d din 20.07.2020 au inventariat imobilul aflat în evidența contabilă a DGLCA

Adresa imobilului	Nr.cadastral	Adresa conform Registrului Fondurilor fixe	Apartamente proprietate privată		Apartamente neprivatizate		Încăperi privatizate cu altă destinație		Încăperi neprivatizate cu altă destinație		Suprafața totală echivalentă
			Nr.	Supr. (m.p.)	Nr.	Supr. (m.p.)	Nr.	Supr. (m.p.)	Nr.	Supr. (m.p.)	
1	2	3	4	5	6	7	8	9	10	11	T=5+7+9+1 1
bd. Cuza-Vodă, 17/4	0100112.132.01	bd. Cuza-Vodă, 17/4	108	-	-	-	-	-	-	-	12

Constatări în teritoriu: Bloc locativ cu 9 nivele. Subsol, etaj tehnic – locuri de uz comun. Contracte de locațiune nu sunt (D G E C T)

Recomandări: Se propune spre excludere.

Membrii Comisiei: Cebanu Lucia
Ianachi Elena
Executor: Mamaliga Mariana



„A.S.P.”, Departamentul cadastru, S.C.T. Chişinău

(Denumirea întreprinderii care a executat lucrarea)

ACT DE CONSTATARE

nr. 0100/22/142706 din „21” septembrie 2022

Prezentul act este întocmit de mine **D. Besarab**, inginer cadastral al **SCT Chisinau**, în baza
(numele, prenumele) (denumirea SCT)
cererii nr. 0100/22/142706 din 19.09.2022, privind constatarea existenței/lipsei spațiilor neînregistrate în
registru bunurilor imobile, în componența clădirii înregistrate în registrul bunurilor imobile, cu numărul
cadastral 0100.112.132.01

1. Regimul juridic a clădirii:

- 1) Tipul clădirii: Bloc locativ,
(conform registrului bunurilor imobile)
- 2) Adresa: mun. Chişinău sect. Botanica, bd. Cuza - Vodă, nr. 17/4,
(strada, numărul clădirii)
- 3) Proprietarul clădirii: Republica Moldova – 1,0 c.p.
(Republica Moldova/ UAT)

2. Regimul tehnic a clădirii:

- 1) Suprafața la sol a clădirii, (m²) 1018.1 m.p.,
- 2) Suprafața totală interioară a clădirii, (m²) 7724.1 m.p.,
(suprafața totală a tuturor încăperilor)
- 3) Regimul de înălțime (numărul nivelelor cu descifrarea acestora) S+P+8E,
- 4) Numărul total de încăperi izolate din clădire, 108 inclusiv:
 - a) Încăperi izolate locative: 108 înregistrate, - neînregistrate;
 - b) Încăperi izolate nelocative: - înregistrate, - neînregistrate;
- 5) Suprafața spațiilor de folosință comună, (m²) 1539.3 m.p.

3. În rezultatul contrapunerii datelor din documentația cadastrală (dosarul de inventariere tehnică, dosarul cadastral) și a înscrisurilor din registrul bunurilor imobile s-a constatat:

4. -----

Mențiuni: Încăperea izolată cu nr. cad. 0100112.132.01.065 a fost efectuate reoplanificări fără autorizare.

Informația descrisă în prezentul act reflectă datele privind informația deținută în documentația cadastrală și registrul bunurilor imobile la data întocmirii prezentului act.

Prezentul act de constatare servește drept temei pentru radierea înscrierii despre dreptul de proprietate al statului sau al unității administrativ-teritoriale asupra clădirii și pentru înregistrarea clădirii conform prevederilor art.42¹ Legii nr.1543/1998 cadastrului bunurilor imobile.

Executantul:

(semnătura) **Besarab Dorina**
(numele, prenumele)

Şef birou:

(semnătura) **Bordei Valeriu**
(numele, prenumele)

Şef adjunct serviciu:

(semnătura) **Sîrghii Valeriu**
(numele, prenumele)

- Anexă la Actul de constatare nr. 0100/22/142706 din 19.09.2021

Tabel recapitulativ

Al încăperilor izolate identificate în clădirea cu numărul cadastral 0100112.132.01

Nr.	Numărul scării	Numărul nivelului	Numărul de adresă al încăperii izolate	Numărul cadastral al încăperii izolate	Modul de folosință (locativ/nelocativ)
1	-	P	ap.1	0100112.132.01.001	locativ
2	-	P	ap.2	0100112.132.01.002	locativ
3	-	P	ap.3	0100112.132.01.003	locativ
4	-	E1	ap.4	0100112.132.01.004	locativ
5	-	E1	ap.5	0100112.132.01.005	locativ
6	-	E1	ap.6	0100112.132.01.006	locativ
7	-	E2	ap.7	0100112.132.01.007	locativ
8	-	E2	ap.8	0100112.132.01.008	locativ
9	-	E2	ap.9	0100112.132.01.009	locativ
10	-	E3	ap.10	0100112.132.01.010	locativ
11	-	E3	ap.11	0100112.132.01.011	locativ
12	-	E3	ap.12	0100112.132.01.012	locativ
13	-	E4	ap.13	0100112.132.01.013	locativ
14	-	E4	ap.14	0100112.132.01.014	locativ
15	-	E4	ap.15	0100112.132.01.015	locativ
16	-	E5	ap.16	0100112.132.01.016	locativ
17	-	E5	ap.17	0100112.132.01.017	locativ
18	-	E5	ap.18	0100112.132.01.018	locativ
19	-	E6	ap.19	0100112.132.01.019	locativ
20	-	E6	ap.20	0100112.132.01.020	locativ
21	-	E6	ap.21	0100112.132.01.021	locativ
22	-	E7	ap.22	0100112.132.01.022	locativ
23	-	E7	ap.23	0100112.132.01.023	locativ
24	-	E7	ap.24	0100112.132.01.024	locativ
25	-	E8	ap.25	0100112.132.01.025	locativ
26	-	E8	ap.26	0100112.132.01.026	locativ
27	-	E8	ap.27	0100112.132.01.027	locativ
28	-	P	ap.28	0100112.132.01.028	locativ
29	-	P	ap.29	0100112.132.01.029	locativ
30	-	P	ap.30	0100112.132.01.030	locativ
31	-	E1	ap.31	0100112.132.01.031	locativ
32	-	E1	ap.32	0100112.132.01.032	locativ
33	-	E1	ap.33	0100112.132.01.033	locativ
34	-	E2	ap.34	0100112.132.01.034	locativ
35	-	E2	ap.35	0100112.132.01.035	locativ
36	-	E2	ap.36	0100112.132.01.036	locativ
37	-	E3	ap.37	0100112.132.01.037	locativ
38	-	E3	ap.38	0100112.132.01.038	locativ
39	-	E3	ap.39	0100112.132.01.039	locativ
40	-	E4	ap.40	0100112.132.01.040	locativ
41	-	E4	ap.41	0100112.132.01.041	locativ
42	-	E4	ap.42	0100112.132.01.042	locativ
43	-	E5	ap.43	0100112.132.01.043	locativ
44	-	E5	ap.44	0100112.132.01.044	locativ
45	-	E5	ap.45	0100112.132.01.045	locativ
46	-	E6	ap.46	0100112.132.01.046	locativ
47	-	E6	ap.47	0100112.132.01.047	locativ
48	-	E6	ap.48	0100112.132.01.048	locativ
49	-	E7	ap.49	0100112.132.01.049	locativ
50	-	E7	ap.50	0100112.132.01.050	locativ
51	-	E7	ap.51	0100112.132.01.051	locativ
52	-	E8	ap.52	0100112.132.01.052	locativ

53	-	E8	ap.53	0100112.132.01.053	locativ
54	-	E8	ap.54	0100112.132.01.054	locativ
55	-	P	ap.55	0100112.132.01.055	locativ
56	-	P	ap.56	0100112.132.01.056	locativ
57	-	P	ap.57	0100112.132.01.057	locativ
58	-	E1	ap.58	0100112.132.01.058	locativ
59	-	F1	ap. 59	0100112.132.01.059	locativ
60	-	E1	ap. 60	0100112.132.01.060	locativ
61	-	E2	ap. 61	0100112.132.01.061	locativ
62		E2	ap.62	0100112.132.01.062	locativ
63		E2	ap.63	0100112.132.01.063	locativ
64		E3	ap.64	0100112.132.01.064	locativ
65		E3	ap.65	0100112.132.01.065	locativ
66		E3	ap.66	0100112.132.01.066	locativ
67		E4	ap.67	0100112.132.01.067	locativ
68		E4	ap.68	0100112.132.01.068	locativ
69		E4	ap. 69	0100112.132.01.069	locativ
70		E5	ap. 70	0100112.132.01.070	locativ
71		E5	ap. 71	0100112.132.01.071	locativ
72		E5	ap.72	0100112.132.01.072	locativ
73		E6	ap.73	0100112.132.01.073	locativ
74		F6	ap.74	0100112.132.01.074	locativ
75		E6	ap.75	0100112.132.01.075	locativ
76		E7	ap.76	0100112.132.01.076	locativ
77		E7	ap.77	0100112.132.01.077	locativ
78		E7	ap.78	0100112.132.01.078	locativ
79		E8	ap. 79	0100112.132.01.079	locativ
80		F8	ap. 80	0100112.132.01.080	locativ
81		E8	ap. 81	0100112.132.01.081	locativ
82		P	ap.82	0100112.132.01.082	locativ
83		P	ap.83	0100112.132.01.083	locativ
84		P	ap.84	0100112.132.01.084	locativ
85		E1	ap.85	0100112.132.01.085	locativ
86		F1	ap.86	0100112.132.01.086	locativ
87		E1	ap.87	0100112.132.01.087	locativ
88		E2	ap.88	0100112.132.01.088	locativ
89		E2	ap.89	0100112.132.01.089	locativ
90		E2	ap. 90	0100112.132.01.090	locativ
91		E3	ap. 91	0100112.132.01.091	locativ
92		E3	ap.92	0100112.132.01.092	locativ
93		E3	ap.93	0100112.132.01.093	locativ
94		E4	ap.94	0100112.132.01.094	locativ
95		E4	ap.95	0100112.132.01.095	locativ
96		E4	ap.96	0100112.132.01.096	locativ
97		E5	ap.97	0100112.132.01.097	locativ
98		E5	ap.98	0100112.132.01.098	locativ
99		E5	ap. 99	0100112.132.01.099	locativ
100		E6	ap. 100	0100112.132.01.100	locativ
101		E6	ap. 101	0100112.132.01.101	locativ
102		E6	ap.102	0100112.132.01.102	locativ
103		F7	ap.103	0100112.132.01.103	locativ
104		E7	ap. 104	0100112.132.01.104	locativ
105		E7	ap. 105	0100112.132.01.105	locativ
106		E8	ap. 106	0100112.132.01.106	locativ
107		E8	ap. 107	0100112.132.01.107	locativ

PLAN CADASTRAL
(tiparit din baza de date grafice)

Numărul cadastral 0100112.132

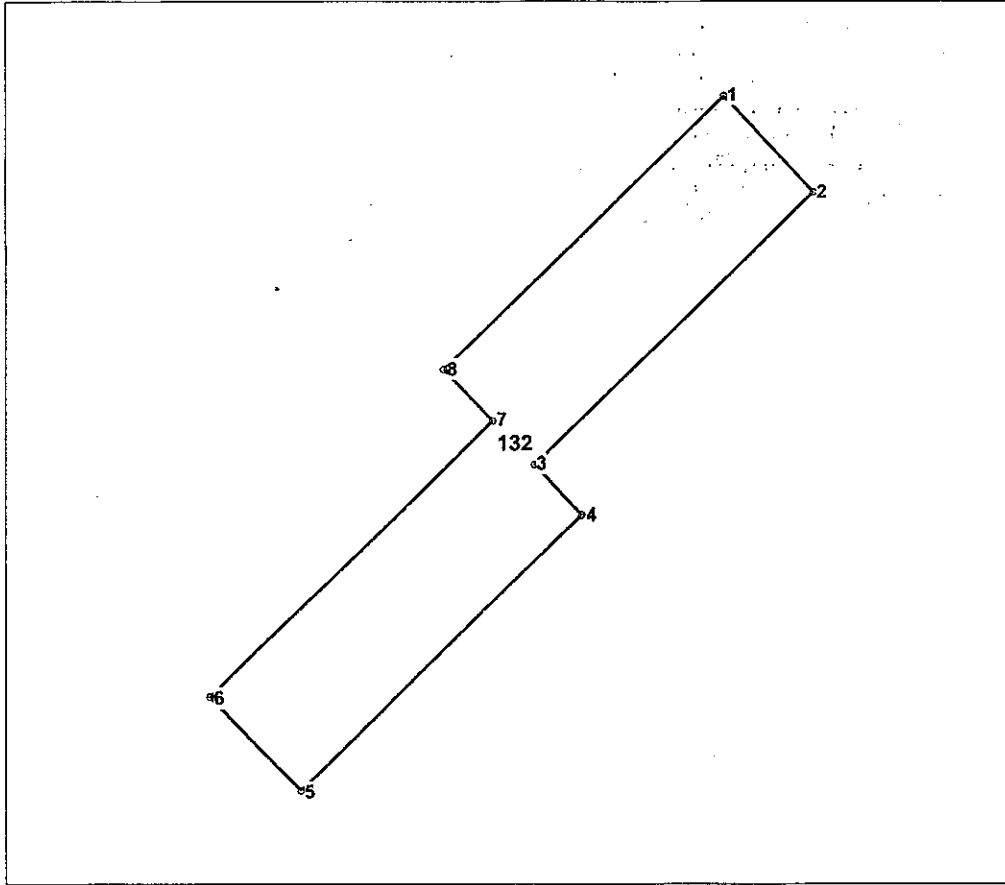

Amplasamentul bunului

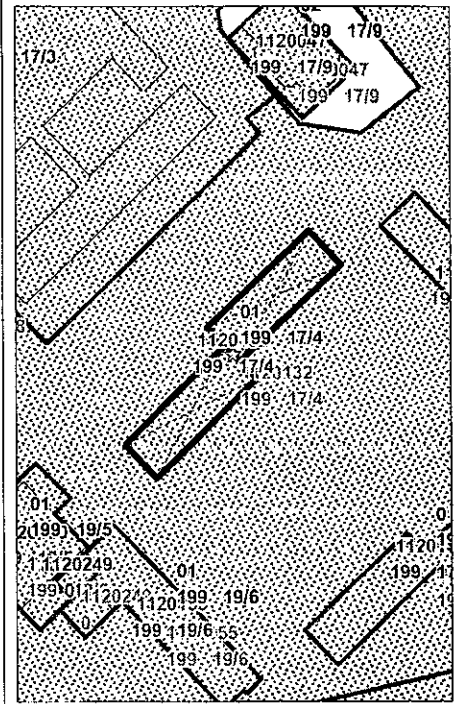

132 - numărul cadastral al terenului
01 - numărul cadastral al clădirii

Caracteristicile tehnice ale bunului imobil

Numar_cadastral	Tipul_bunului	Suprafata	Mod_de_folosinta	Mentiiuni
0100112.132	Teren	0.1004 ha	Pentru construcții	
0100112.132.01	Construcție	-	Bloc locativ	

I.P. "AGENTIA SERVICII PUBLICE"		
SERVICIUL CADASTRAL TERITORIAL CHISINAU		
<i>mun. Chișinău, bd. Cuza-Vodă nr. 17/4</i>		
Executant		Besarab D. <small>(numele, prenumele)</small>
Sef birou		Bordei V. Vulpes <small>(numele, prenumele)</small>
Sef adjunct serviciu		Sirghii V. Vulpes <small>(numele, prenumele)</small>
Data eliberării: 21.09.2022	Sistem de coordonate: MoldRef99	Scara: 1:750